

- 1、锁紧装置只能在气缸停止后锁紧，不能在动态的情况下制动活塞杆。如果用于有安全要求的控制系统，需采取额外的措施；
- 2、只有当活塞两侧的力达到平衡或气缸停止时，锁紧装置才能释放，否则活塞杆的突然运动可能会造成事故；
- 3、典型应用举例。

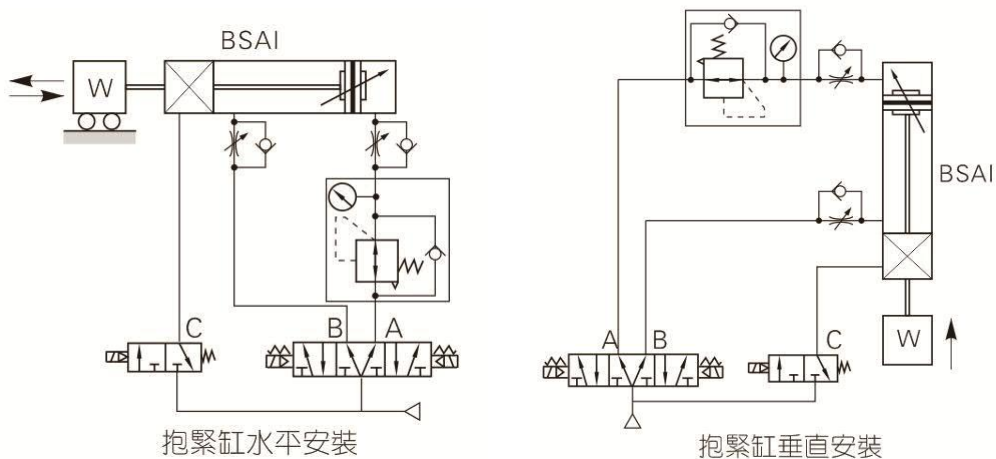

作動方式

		是否進氣			作動狀態	
		A□	B□	C□		
循環	→	是	否	是	前進	
		是	是	否	鎖定	
		是	是	是	解鎖	← 0.5S以上
		是	否	是	前進至活塞杆完全伸出	← 0~0.5S
		否	是	是	後退	
		是	是	否	鎖定	
		是	是	是	解鎖	← 0.5S以上
		否	是	是	後退至活塞杆完全縮回	← 0~0.5S